

РАБОЧАЯ ТЕТРАДЬ  
для детей старшего дошкольного возраста  
по профилактике ДДТТ

Муниципальное бюджетное дошкольное  
образовательное учреждение  
«Детский сад №123 комбинированного вида»  
Авиастроительного района г. Казани РТ  
«СОЗВЕЗДИЕ»

Зелёный огонёк



## Содержание

Пояснительная записка.	2
Тема 1. Ориентирование в окружающей местности. Ориентирование на схеме микрорайона. Определение и построение безопасного маршрута.	3
Тема 2. Назначение дороги и ее элементов.	8
Тема 3. Предупреждающие знаки дорожного движения.	12
Тема 4. Запрещающие знаки дорожного движения.	17
Тема 5. Предписывающие знаки дорожного движения.	21
Тема 6. Дорожные знаки особых предписаний.	24
Тема 7. Информационные знаки дорожного движения.	27
Тема 8. Знаки сервиса.	33
Тема 9. Правила безопасного поведения на дороге.	36
Тема 10. Правила безопасного поведения во время катания на санках, коньках, лыжах в населенном пункте.	39
Тема 11. Правила безопасного и культурного поведения при посадке, высадке и в салонах маршрутных транспортных средств, легковом автомобиле.	42
Тема 12. Правила безопасного поведения во время езды на велосипеде. Защитная экипировка. Знаки дорожного движения для велосипедиста. Обслуживание и уход за велосипедом.	48
Тема 13. Погодные условия и их влияние на безопасность дорожного движения.	55
Тема 14. Закрепление порядка действий на дорогах при скрытых опасностях, дорожных ловушках, на дворовых территориях.	60
Тема 15. Роль инспектора дорожно-патрульной службы в регулировании движения транспортных средств и пешеходов по дорогам.	62

## **Пояснительная записка.**

Проблема детского дорожно-транспортного травматизма стоит в нашем обществе достаточно остро. Её решение требует участия не только родителей и сотрудников ГИБДД, но и таких учреждений, как детские сады и школы. Ведь именно они способны с самого раннего возраста оказывать педагогическое воздействие на детей, формировать и закреплять у них навыки безопасного поведения на дороге.

Рабочая тетрадь по профилактике ДДТТ предназначена для занятий с детьми старшего дошкольного возраста. В рабочую тетрадь включены дидактические материалы и задания по темам курса.

**Цель:** закрепление знаний безопасного поведения детей дошкольного возраста на дороге.

Работа в тетрадях ведется по следующим разделам:

- 1.Формирование словаря. Развивающая речевая среда.
- 2.Звуковая культура речи.
- 3.Грамматический строй речи. Подготовка к обучению грамоте.
- 4.Связная речь.

Выполняя увлекательные задания, предложенные в рабочей тетради, ребёнок учится рассуждать, сравнивать, анализировать и обобщать. Представленные в рабочей тетради рисунки, схемы, таблицы, стихотворения, ребусы, делают работу по выполнению заданий доступной и интересной.

### **Планируемые результаты:**

- Ребёнок овладеет навыками ориентирования в окружающей местности, выучит знаки дорожного движения, сигналы светофора;
- ребенок овладеет правилами безопасного поведения на дороге и в транспортных средствах;
- ребенок овладеет навыками звуко - буквенного анализа и синтеза, преодолит нарушения грамматического строя речи;
- ребенок овладеет навыками связной речи, обогатит словарный запас.

Применение рабочей тетради удобно тем, что задания можно выполнять прямо в ней.

## Тема 1. Ориентирование в окружающей местности. Ориентирование на схеме микрорайона. Определение и построение безопасного маршрута.

### 1.Формирование словаря. Развивающая речевая среда.

**Задание.** Что изображено на картинке? Какие знаки дорожного движения ты знаешь? Перечисли их. Объясни, почему именно эти знаки поставлены?

**Задание.** Сосчитай все знаки дорожного движения и цифру напиши в квадрат.



## 2. Звуковая культура речи.

**Задание.** Пройди по лабиринту, собери слоги. Сколько слогов? В каком слоге находится согласный звук «С»? Какое слово получилось? Найдите схему к этому слову.

		●	
--	--	---	--

	●	
--	---	--

			●
--	--	--	---

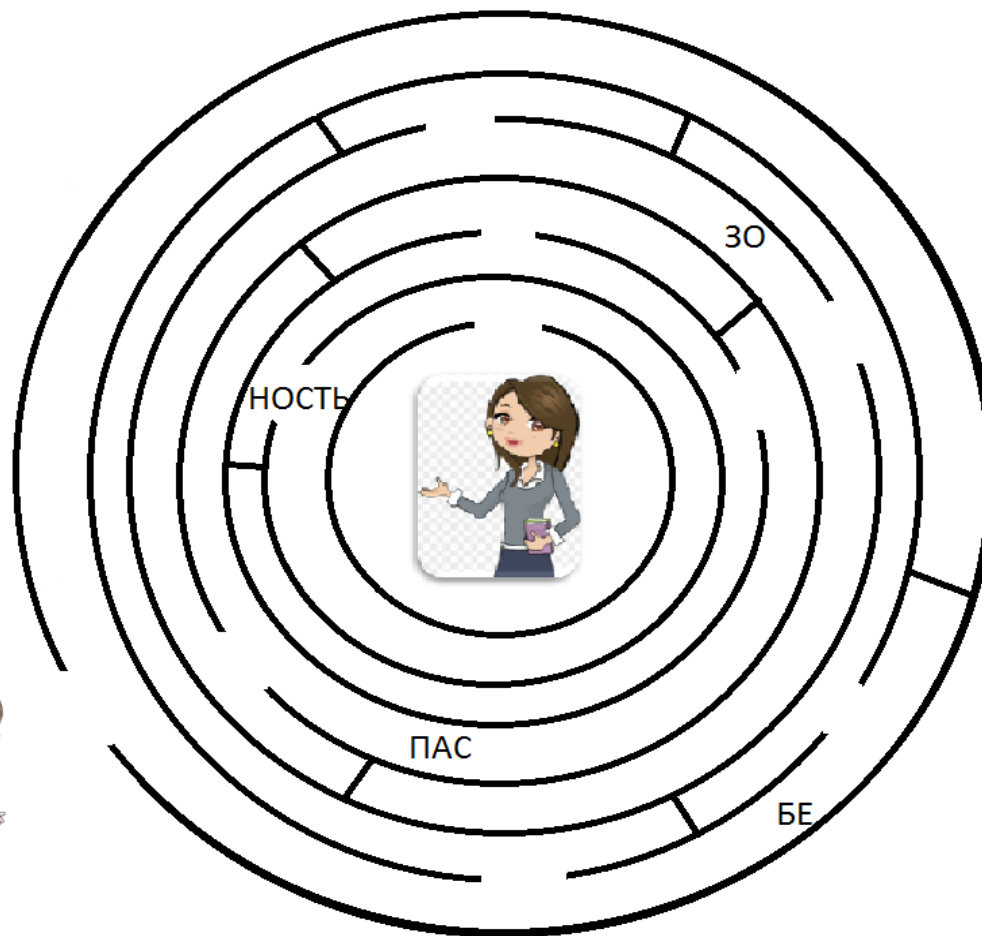

**3. Грамматический строй речи. Подготовка к обучению грамоте.**

**Задание.** Обведи по точкам. Что получилось? Продолжи строчки.

Аа Кк

А А А А

а а а а

А А А А

а а а а

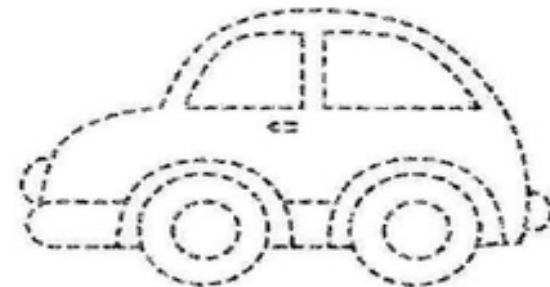
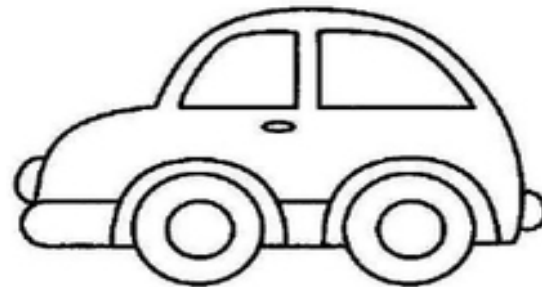

**Задание.** Составь предложения из этих слов: водитель, улица, машина, дорога

---

**Задание.** Разгадай ребус.



#### 4. Связная речь.

**Задание.** Рассмотрите картинку «Построй безопасный маршрут из дома до детского сада». Нарисуйте свой маршрут от дома до детского сада. Составьте рассказ.





## Тема 2. Назначение дороги и ее элементов.

### 1.Формирование словаря. Развивающая речевая среда.

Задание. Что изображено на фотографиях. Соедини название с картинкой.



Тротуар  
Пешеходный переход



Перекресток



Дорожные знаки



## 2. Звуковая культура речи.

Задание. Соедини схему со словом

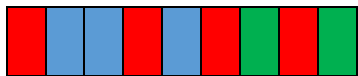

Знак



Автомобиль



Тротуар



Перекресток

## 3. Грамматический строй речи. Подготовка к обучению грамоте.

**Задание.** Обведи светофор по линиям. Раскрась сигналы светофора так, как они должны располагаться

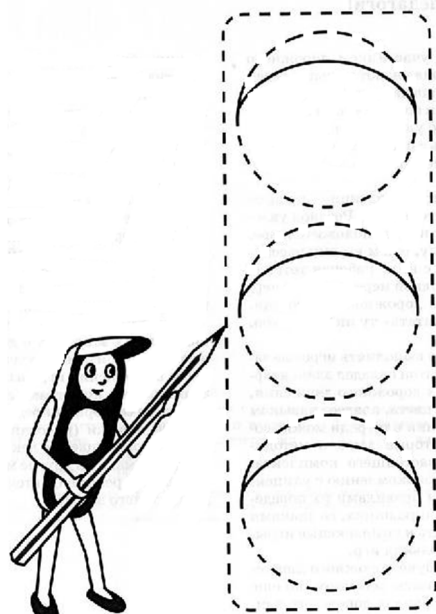

#### **4. Связная речь**

**Задание.** Упражнение «Продолжи предложение»

Поезд затормозил у переезда, потому что...

Водитель затормозил у пешеходного перехода, потому что...

Утром автомобили выехали из гаража, а проехать по проезжей части дороги не смогли, потому что...

На перекрестке все автомобили остановились, никто не мог определить, кому ехать, потому что...

Инспектор дорожного движения остановил автомобиль, потому что...

У светофора все автомобили остановились, потому что...

Пешеходы стали переходить проезжую часть дороги, потому что...

Задание. Составь рассказ по картинке.

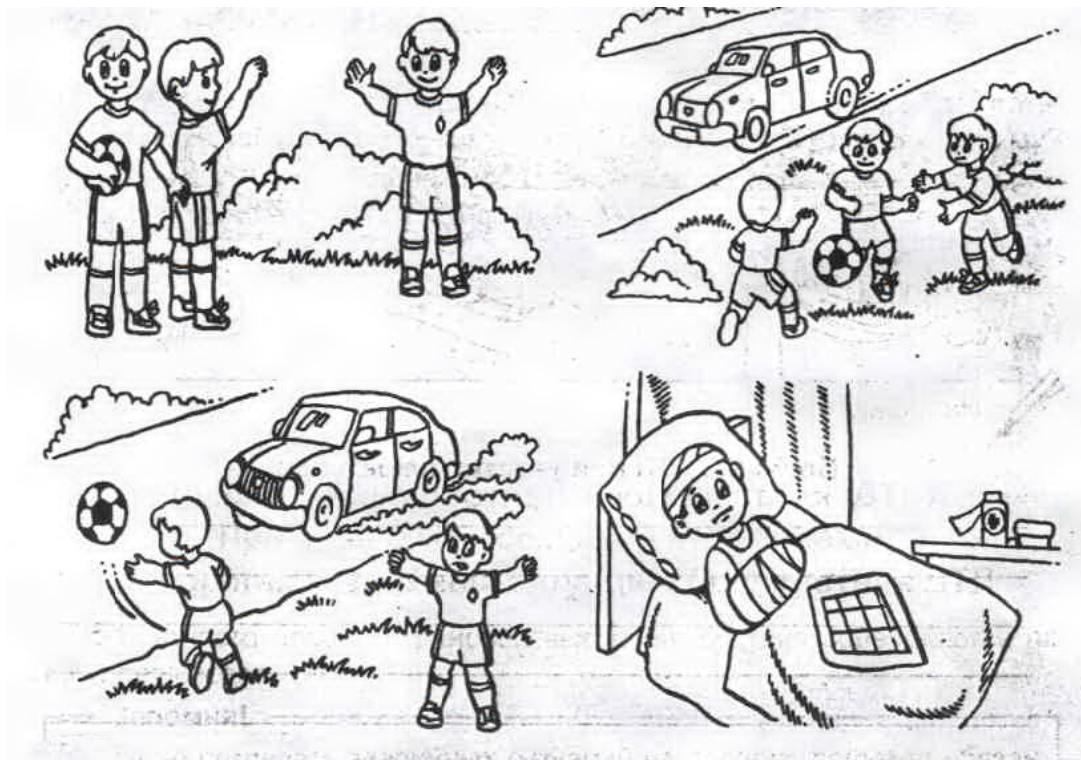

### Тема 3. Предупреждающие знаки дорожного движения.

#### 1. Формирование словаря.

Какие знаки дорожного движения изображены? Назови их.



**Задание.** Что означает слово «предупреждение»? Какой знак изображен для водителя? Вырежи и приклей.

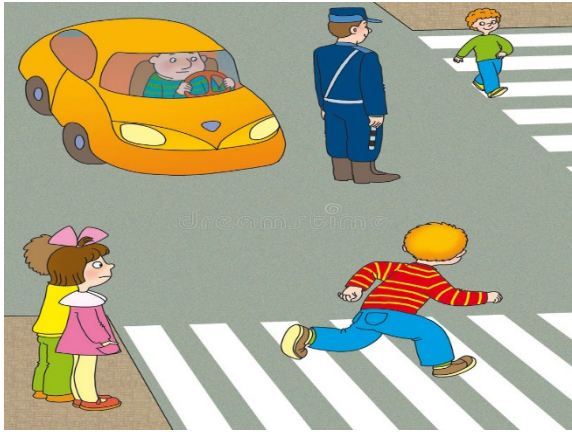



## 2. Звуковая культура речи.

# Предупреждение

**Задание.** Какие звуки присутствуют в слове? Сколько букв в слове? Сколько звуков в слове? Сколько слогов в слове? Раскрась буквы гласные – **красным**, звонкие согласные – **синим**, глухие – **зеленым**.

## 3. Подготовка к обучению грамоте.

**Задание.** Обведи по точкам и раскрась знаки.

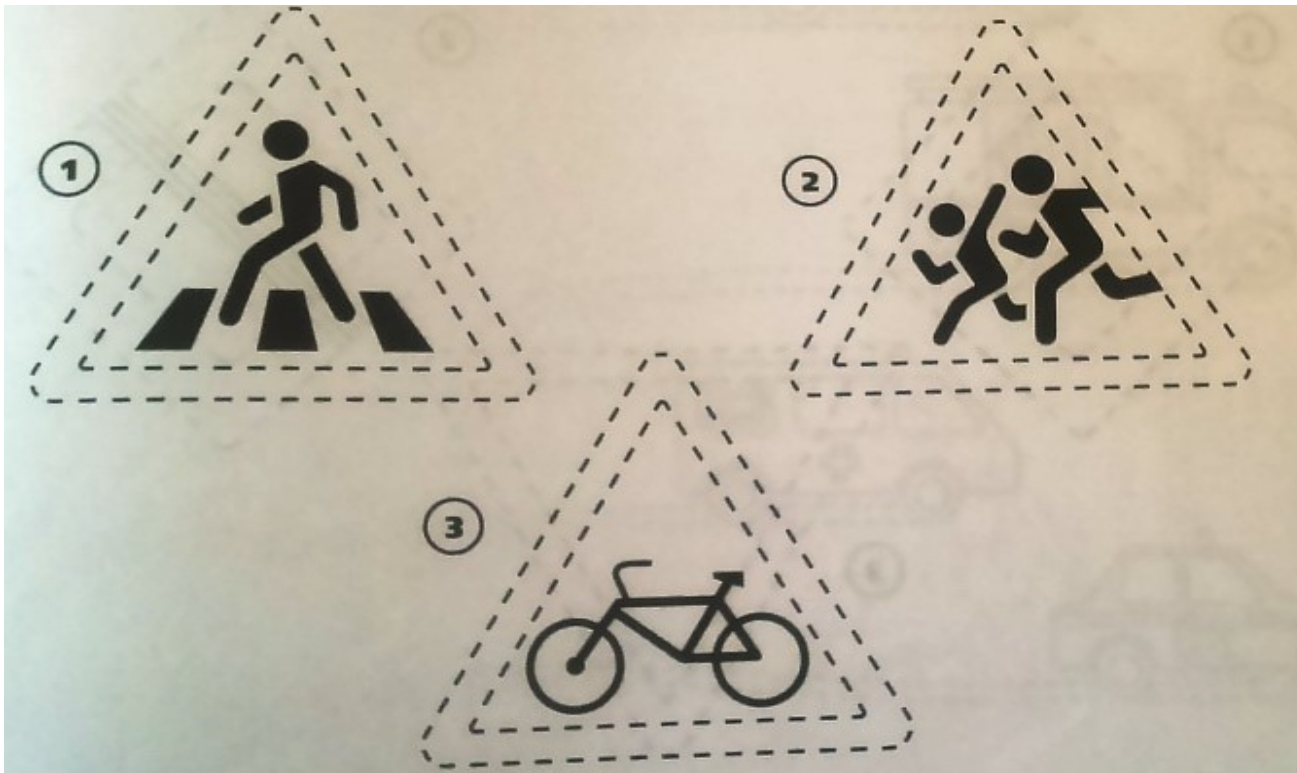

#### 4. Связная речь.

**Задание.** Составь связный рассказ по картинке.



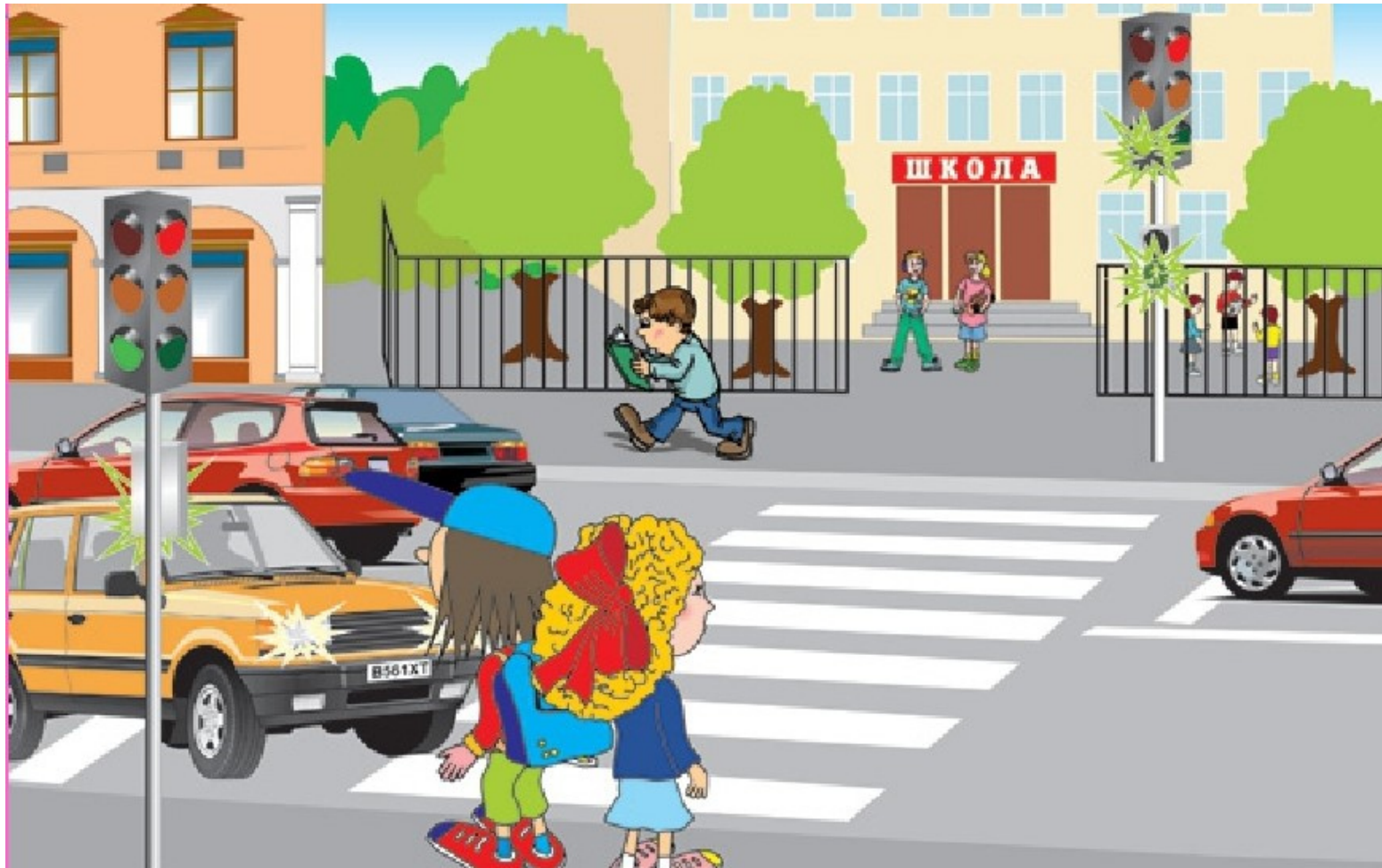

#### Тема 4. Запрещающие знаки дорожного движения.

##### 1. Формирование словаря. Развивающая речевая среда.

**Задание.** Рассмотрите картинку. Какие знаки на ней изображены? Чем они отличаются? Правильны ли действия велосипедистов?

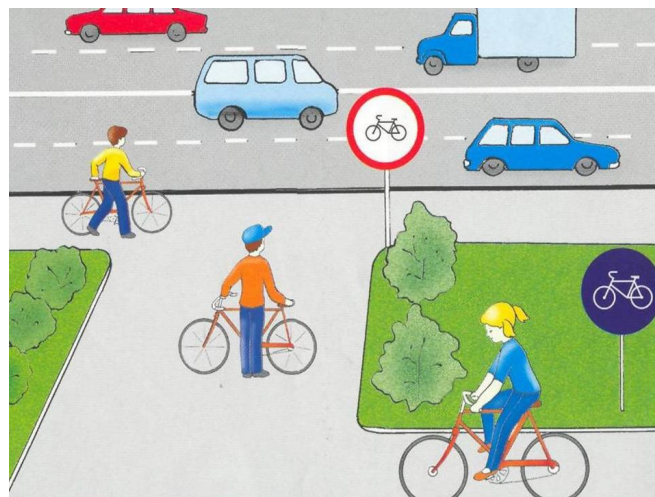

**Задание.** Найди лишний знак. Объясни почему?



## 2. Звуковая культура речи.

**Задание.** Соедини картинки со знаками дорожного движения. Какая картинка к какому знаку относится?



В каком слове согласный звук «З» мягкий, а в каком твёрдый? Раздели слова на слоги. Найди для каждого слова фишку.

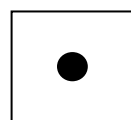
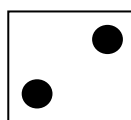
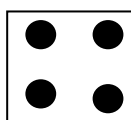
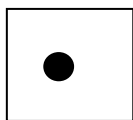

### 3. Грамматический строй речи. Подготовка к обучению грамоте.

Как образуются предложения (из чего состоят предложения: из слов – предметов, слов – признаков, слов – действий)?

Назови 1-е слово, 2-е слово, 3-е слово, 4-е слово. Составь предложения.

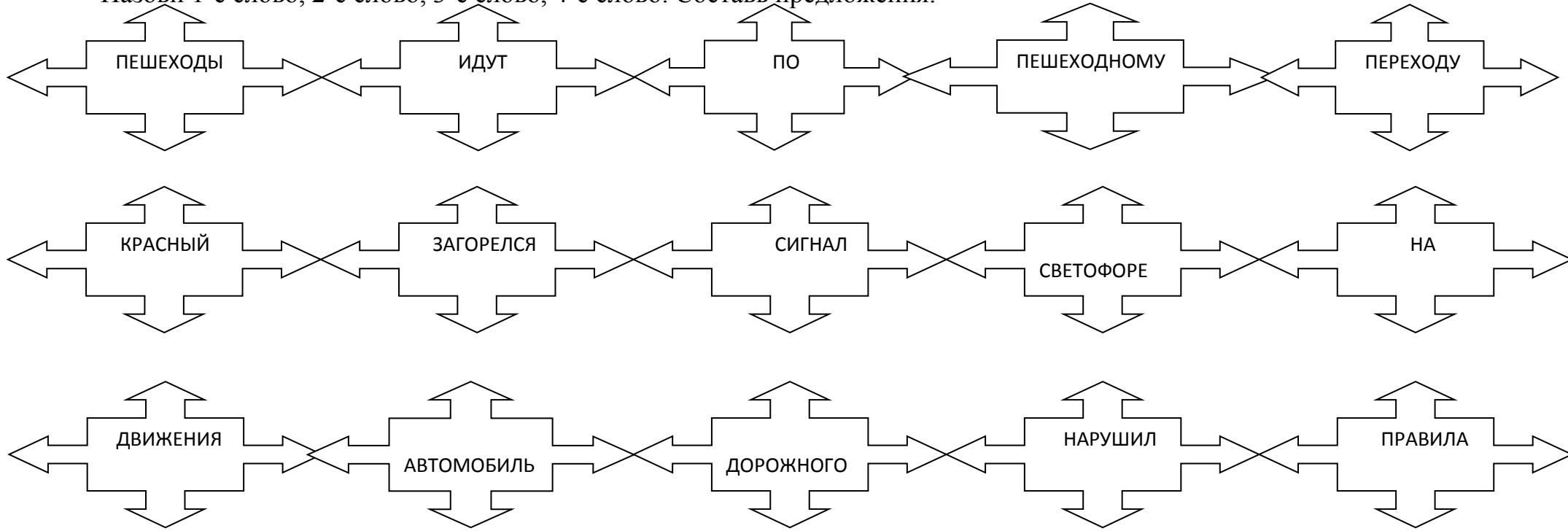

**Задание.** Обведи по точкам. Что получилось? Продолжи строчки.

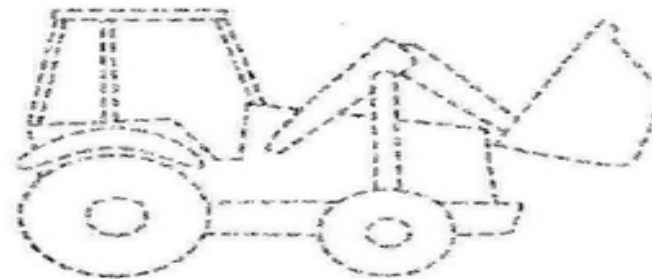
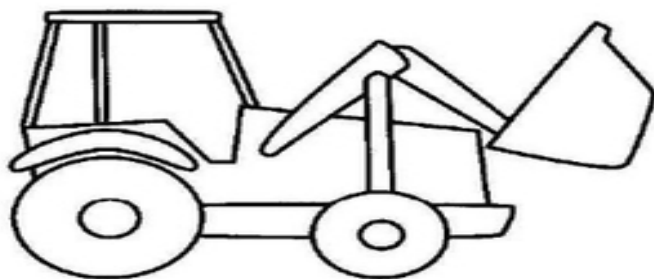
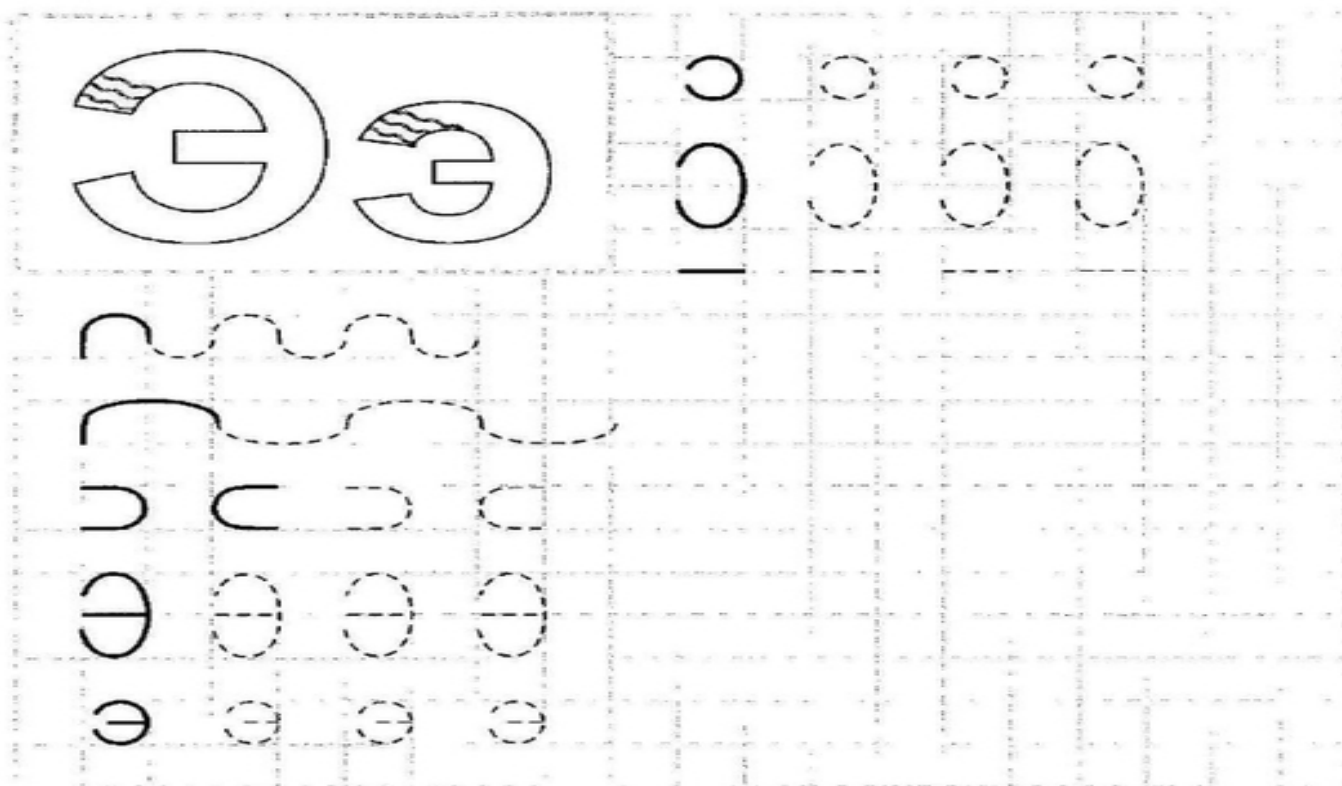

#### 4.Связанная речь.

Задание. Закончи по смыслу стихотворение.

**Знак «Въезд запрещён»,**

Знак водителей страшает  
Въезд автомобилям запрещает!  
Не пытайтесь сгоряча  
Ехать мимо...

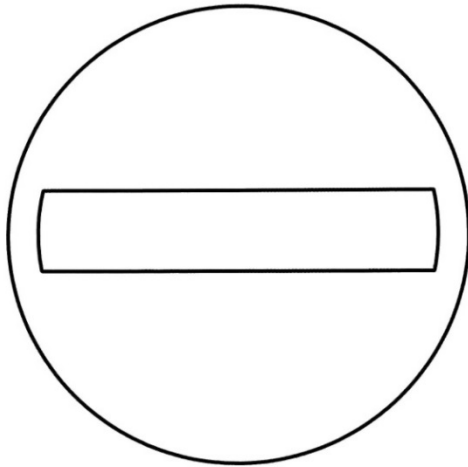

Раскрась знаки.

**Знак «Движение пешеходов запрещено»**

В дождь и в ясную погоду  
Здесь не ходят пешеходы  
Говорит им знак одно:  
«Вам ходить...»



## Тема 5. Предписывающие знаки дорожного движения.

### 1. Формирование словаря. Развивающая речевая среда.

**Задание.** Что изображено на картинках? Чем они отличаются? В каком направлении происходит движение? Кто нарушает правило дорожного движения?

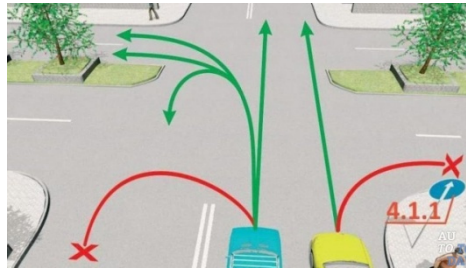
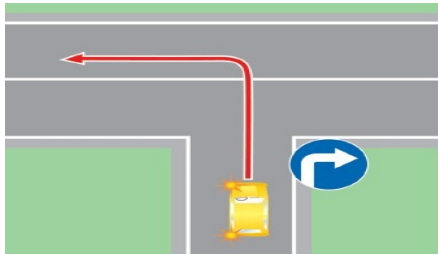

**Задание.** Какой знак нужно поставить в данных ситуациях? Соедини стрелкой? Объясни почему?

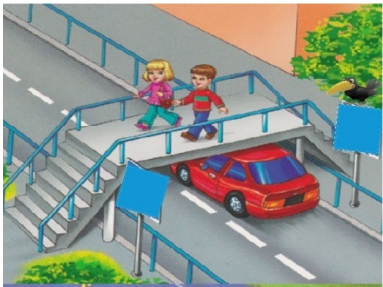

## 2. Звуковая культура речи.

**Задание.** Составь слова из слогов, соедини подходящие слоги.

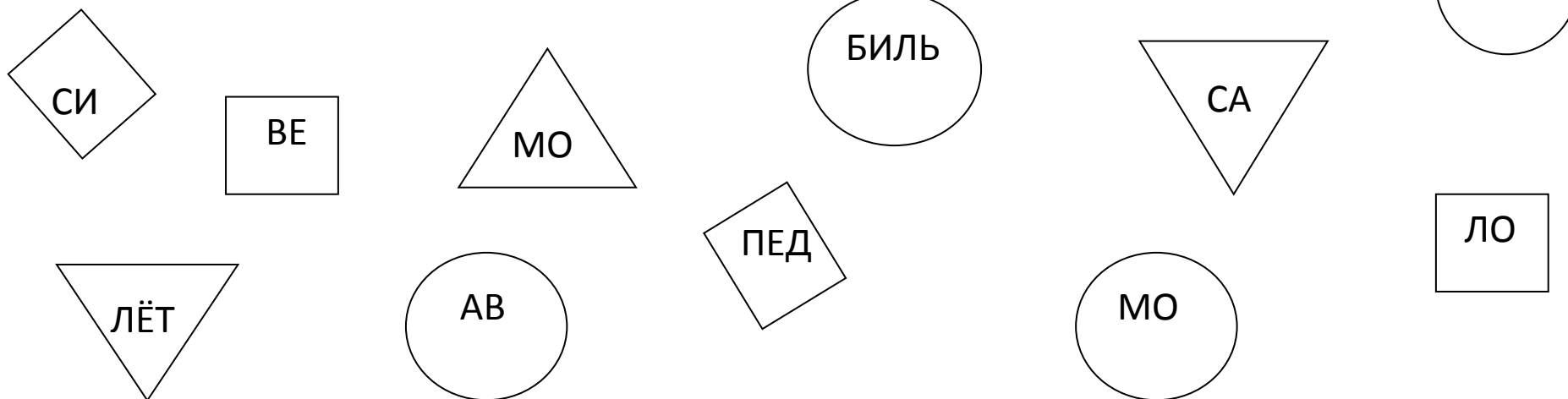

**Задание.** Найти в словах букву «Л». В каких словах согласный звук «Л» звучит твёрдо отметьте синим цветом, в каких мягко – зелёным цветом.

•		
---	--	--

	•	
--	---	--

		•
--	--	---

Подбери к каждому слову схему. Составь предложения с этими словами.



**Задание. Разгадай кроссворд**

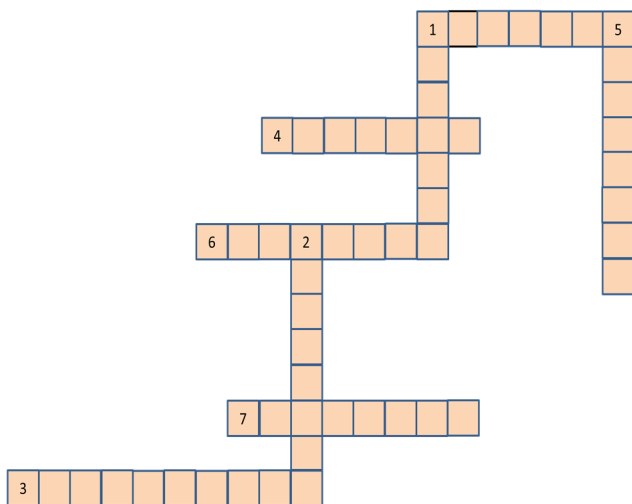

**По горизонтали:**



1. Участник дорожного движения
3. Транспортное средство передвижения
4. Бывает подземный, надземный, пешеходный...
6. Манёвр транспортного средства, выполняемый с целью выезда в обратную сторону
7. Устройство, предназначенное для регулирования движения

**По вертикали:**

1. Манёвр транспортного средства, выполняемый с целью выезда на другую дорогу
2. Человек, управляющий каким-либо транспортным средством
5. Дети и взрослые должны знать правила дорожного...

Ответы: **По горизонтали:** 1. Пешеход, 3. Автомобиль, 4. Переход, 6. Разворот, 7. Светофор; **По вертикали:** 1. Поворот, 2. Водитель, 5. Движения.

**Задание. Прочитай рассказ. Вместо знаков вставь слова**

Однажды всей семьёй поехали на  в лес за грибами. Сначала дорога была , затем нам нужно было повернуть . Но мы не в ту сторону поехали, там грибов нет. Нам пришлось вернуться обратно.

Закончи рассказ, используя предписывающие знаки дорожного движения.

## Тема 6. Дорожные знаки особых предписаний.

### 1. Формирование словаря. Развивающая среда.

Задание. Какие знаки изображены на рисунках? Что они означают?



### 2. Звуковая культура речи.

Задание. Назови и раскрась картинку со звуком (С)

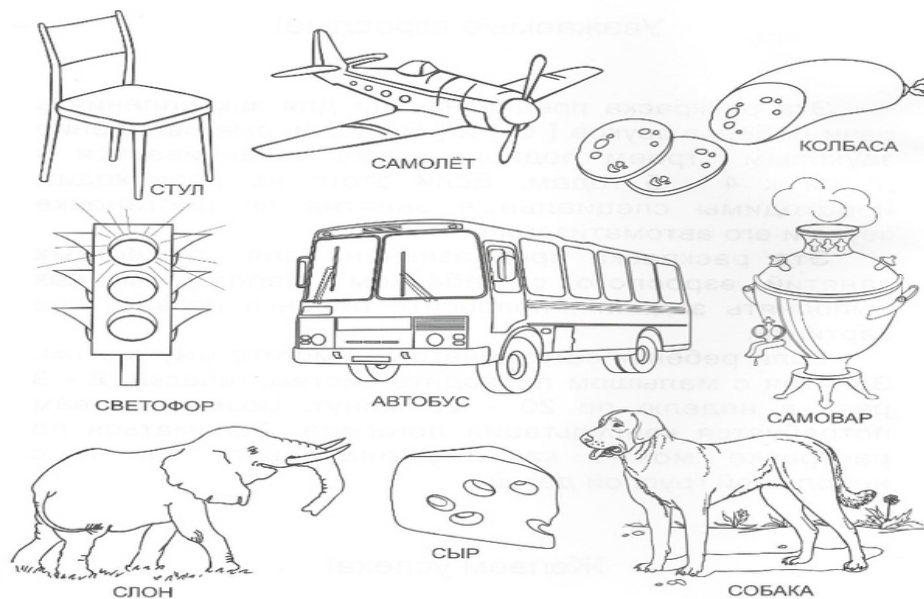

2

### 3. Грамматический строй речи. Подготовка к обучению грамоте.

**Задание.** Грамматическая арифметика. Напиши справа слово, которое получится, если выполнить сложение или вычитание. Соедини слово с предметом, к которому оно подходит.

С	+	А	М	О	Л	Е	Т	=											
---	---	---	---	---	---	---	---	---	--	--	--	--	--	--	--	--	--	--	--

Т	Р	Ы	—	Ы	+	А	К	Т	О	Р	=								
---	---	---	---	---	---	---	---	---	---	---	---	--	--	--	--	--	--	--	--

А	Ф	—	Ф	+	В	+	М	О	Б	И	Л	Ь	=						
---	---	---	---	---	---	---	---	---	---	---	---	---	---	--	--	--	--	--	--

З		Е		+		Б		Р		А		=							
---	--	---	--	---	--	---	--	---	--	---	--	---	--	--	--	--	--	--	--

П	+	Е	Ш	Е	Х	О	Т	—	Т	+	Д	=							
---	---	---	---	---	---	---	---	---	---	---	---	---	--	--	--	--	--	--	--



**4.Связная речь.**

**Задание.** Раскрась рисунок и составь рассказ по картинке. Какие правила дорожного движения нарушила девочка?



## Тема 7. Информационные знаки дорожного движения.

### 1.Формирование словаря. Развивающая речевая среда.

Задание. Что изображено на рисунке? Для чего нужны информационные знаки дорожного движения?



Задание. Соедини линиями рисунки, соответствующие знакам

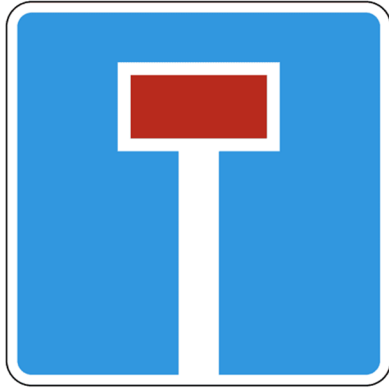

## 2. Звуковая культура речи.

**Задание.** Покажи и назови слова, в которых присутствует согласный звук «Р». Раздели слова на (части) слоги. Закрась согласные буквы синим, гласные красным



Метро

--	--	--	--	--



Больница

--	--	--	--	--	--	--	--



Гостиница

--	--	--	--	--	--	--	--	--	--

### 3.Грамматический строй речи.Подготовка к обучению грамоте.

Задание. Обведи по точкам заглавные и прописные буквы

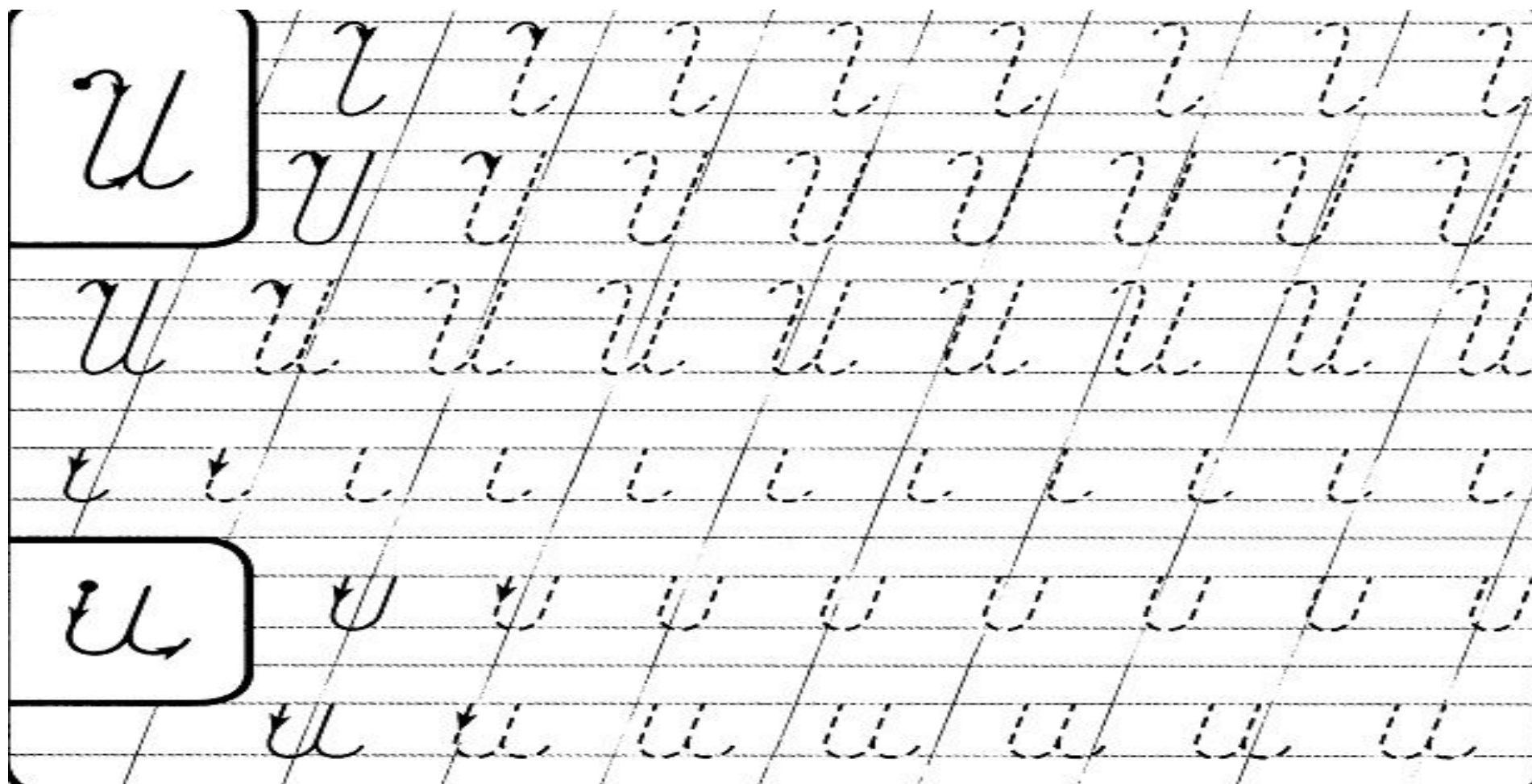



**Задание.** Графический диктант

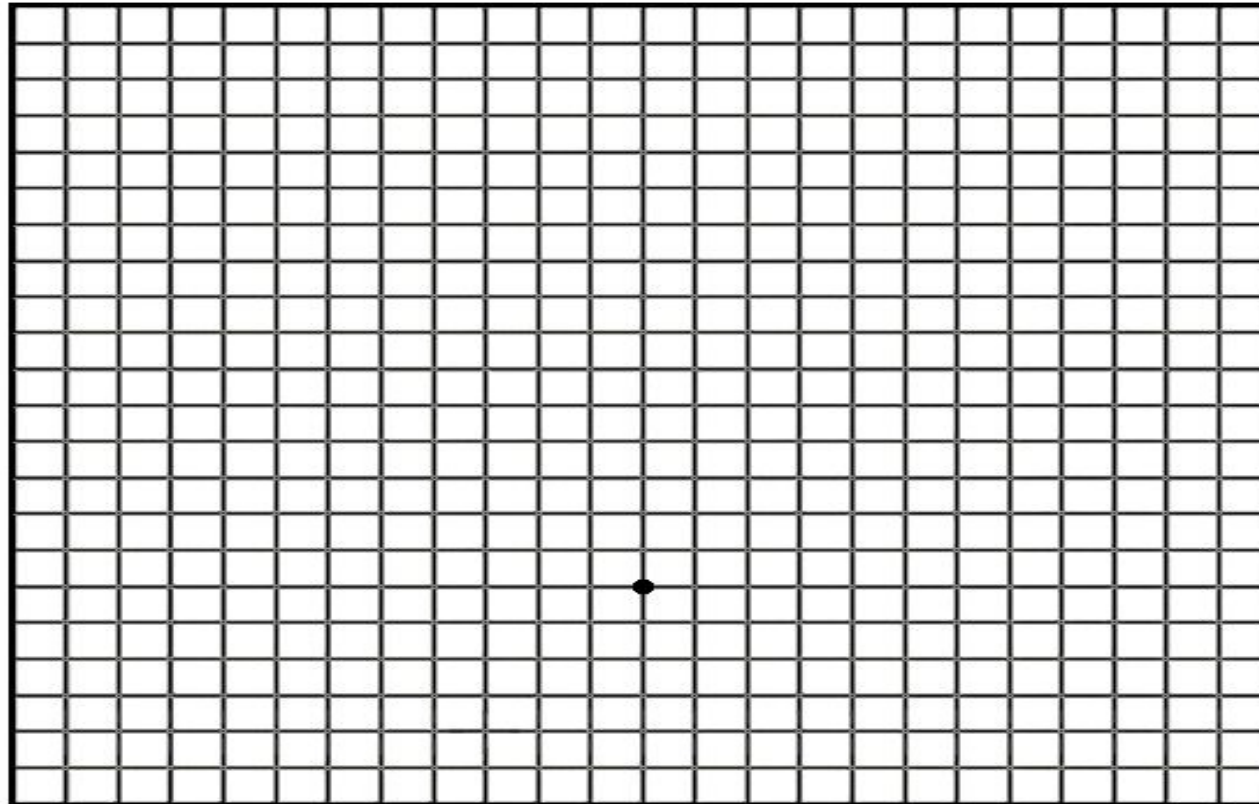

Машина

3↑ 9→ 4↓ 2← 1↙ 1← 1↖ 8← 1↙  
1← 1↖ 2← 1↑ 1→ 1↑ 1↗ 2→ 2↑  
1↗ 3→ 5↓ 1→

#### 4.Связная речь.

**Задание.** Составь рассказ по рисунку. Какие информационные знаки дорожного движения ты встречаешь по дороге в детский сад?



## Тема 8. Знаки сервиса.

### 1. Формирование словаря. Развивающая речевая среда.

**Задание.** Какие знаки сервиса ты знаешь? Посмотри на рисунки и расскажи о каждом знаке

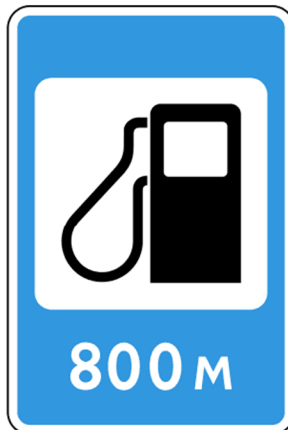

## 2.Звуковая культура речи.

**Задание.** Рассмотрите рисунки, на которых изображены знаки сервиса, отгадай загадки и соедини подходящие рисунки

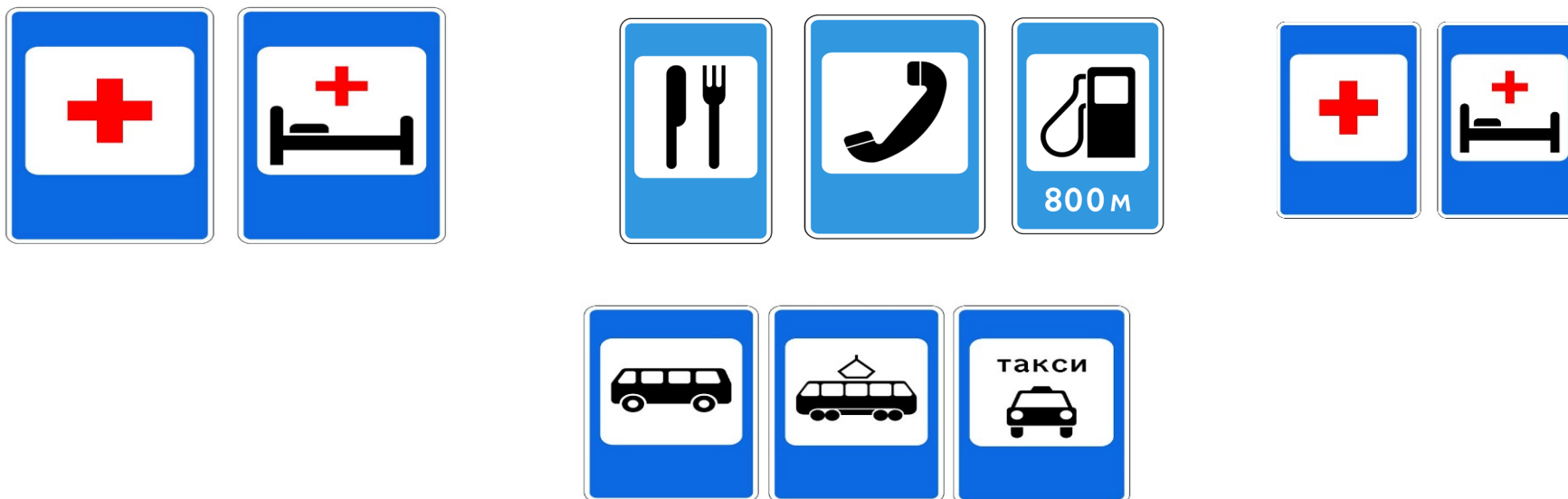

Если вам нужна еда,  
То пожалуйста сюда.  
Эй, водители внимание  
Скоро пункт ...

Если кто сломает ногу,  
Здесь врачи всегда помогут,  
Помощь первую окажут,  
Где лечиться дальше скажут!

Не доедешь без бензина  
До кафе и магазина,  
Этот знак вам скажет звонко  
«Рядышком бензоколонка»

Если ты устал в дороге  
Если ехать далеко,  
Отдохни водитель немного,  
Место здесь отведено

Если нужно дозвониться  
Хоть домой, хоть за границу  
Знак поможет, скажет он  
Где искать вам телефон

Если нужно вам лечиться  
Знак подскажет где больница.  
Сто серьезных докторов  
Там вам скажут « Будь здоров!»

### 3. Грамматический строй речи. Подготовка к обучению грамоте.

Задание. Переставь буквы и узнай, какие слова спрятались.

Е Х П Е Ш Д О      О Д О Р Г А

--	--	--	--	--	--	--	--

--	--	--	--	--	--	--	--

Ф    О    Р    В    Е    С    Т    О

Г    И    Б    Д    Д

Р    А    Т    Р    А    Т    У

--	--	--	--	--	--	--	--	--	--

--	--	--	--	--	--

--	--	--	--	--	--	--	--

### 4. Связная речь.

Задание. Расскажи, что ты видишь на рисунке? Какие правила дорожного движения нарушили дети?

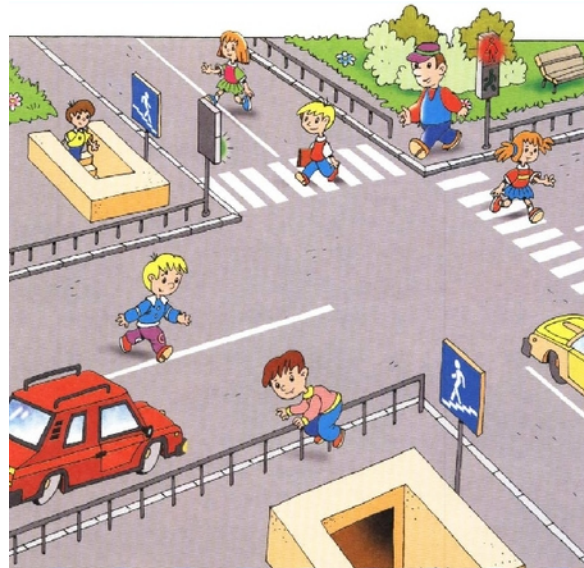

## Тема 9. Правила безопасного поведения на дороге.

### 1. Формирование словаря. Развивающая среда.

**Задание.** Что изображено на рисунках? На каких рисунках дети соблюдают правила дорожного движения?

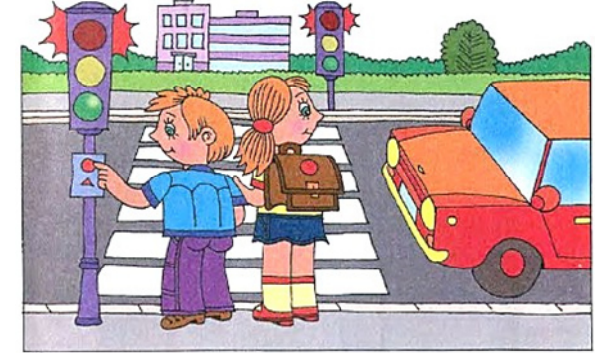

### 2. Звуковая культура речи.

**Задание.** Расшифруй цепочки из букв. Используя буквы –подсказки впиши нужные буквы в свои геометрические формы и прочитай цепочку из букв.

Г Д А Р О В В Е С Т

○ □ ▽ □ □ ○ □ ○

◇ □ ○ □ ▯ ▴

**3.Грамматический строй речи. Подготовка к обучению грамоте.**

**Задание.** Прочитай слова. Зачеркни неправильную букву.

Д	Ф	И	Т	С	Т
_РАТУАР	А_ТОБУС	З_ЛЕНЬИЙ	ПЕШЕХО_	ТРОЛЛЕЙБУ	ВЕЛОСИПЕ_
Т	В	Е	Д	Ш	Д

**4.Связная речь.**

**Задание.** Раскрась картинку и составь по ней рассказ.

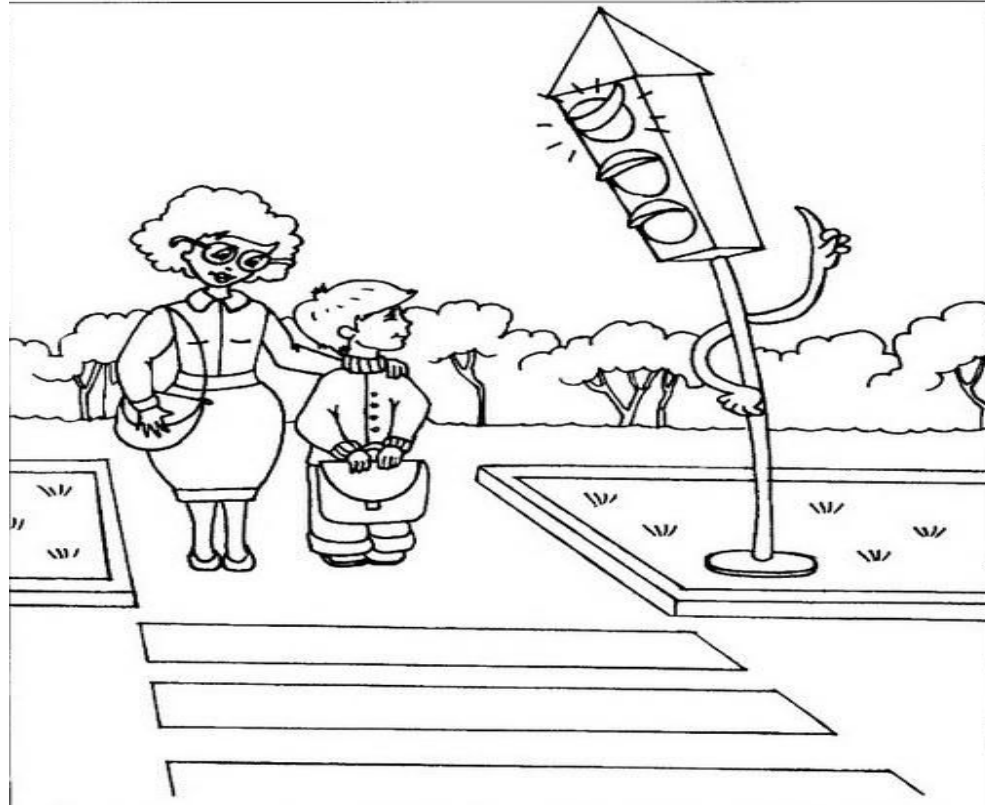



## Тема 10. Правила безопасного поведения во время катания на санках, коньках, лыжах в населенном пункте.

### 1.Формирование словаря. Развивающая речевая среда.

**Задание.** Какое время года изображено на рисунках? Почему важно соблюдать правила безопасного поведения во время катания на санках, коньках, лыжах?



### 2.Звуковая культура речи.

**Задание.** Обведи слова, в которых согласный звук “Н” звучит мягко.

СНЕГ

КОНЬКИ

ТЮБИНГ

СНОУБОРД

ЛЕДЯНКИ

Сколько слогов в каждом слове?

### 3. Грамматический строй речи.

Задание. Посмотри на картинки и составь предложения, используя данные слова:



#### 4. Связная речь.

Задание. Соедини точки по цифрам. Раскрась. Составь рассказ по рисунку.



## Тема 11. Правила безопасного и культурного поведения при посадке, высадке и в салонах маршрутных транспортных средств, легковом автомобиле.

### 1. Формирование словаря. Развивающая предметная среда.

**Задание.** Рассмотрите картинку. Разобрать, проговорить и выучить все правила.

#### ПРАВИЛА ПОСАДКИ/ВЫСАДКИ И ПОВЕДЕНИЯ В САЛОНЕ МАРШРУТНОГО ТРАНСПОРТА

- ✓ при входе в транспортное средство, не задерживайтесь около дверей и на площадке, пройдите в салон
- ✓ в салоне во время движения надо держаться за поручни (если пассажир едет стоя)
- ✓ к выходу надо готовиться заранее
- ✓ нельзя прислоняться к дверям и пытаться открывать их самостоятельно
- ✓ вход или выход осуществляется только при полной остановке транспортного средства
- ✓ входить или выходить надо спокойно по очереди



## 2. Звуковая культура речи.

**Задание.** Рассмотрите картинку. Разобрать правило. В каждом слове предложения, укажите звук, на который падает ударение.

**Высадку и посадку в транспортное средство  
осуществлять со стороны тротуара или обочины  
и только после полной его остановки**



**Задание.** Рассмотрите картинку. Составьте и запишите предложение-совет, нарисуйте схему этого предложения



Схема: \_\_\_\_\_

### 3. Грамматический строй речи. Подготовка к обучению грамоте

Задание.



Обведи букву А так, как показывают стрелки. Допиши строчку самостоятельно.

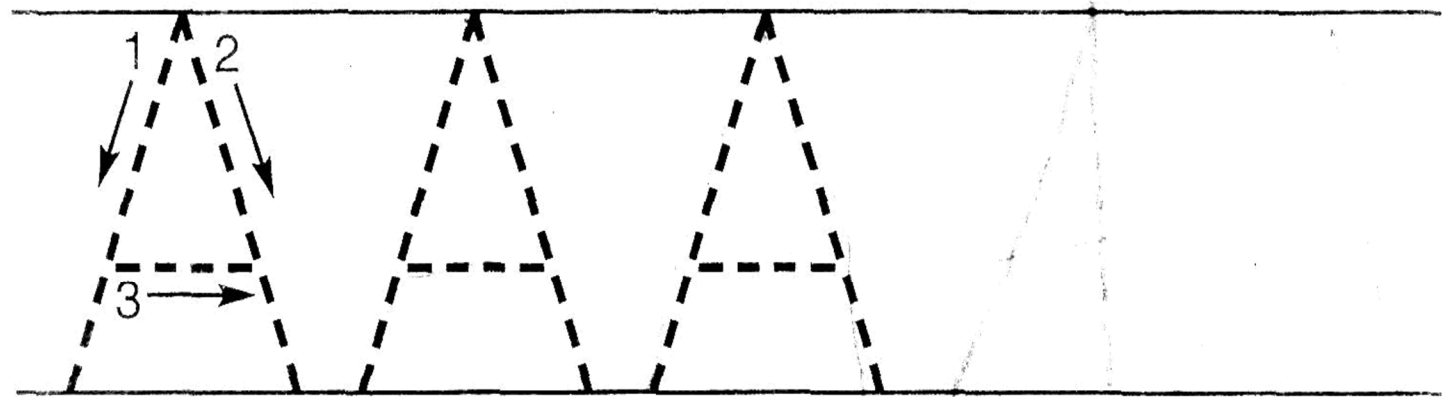
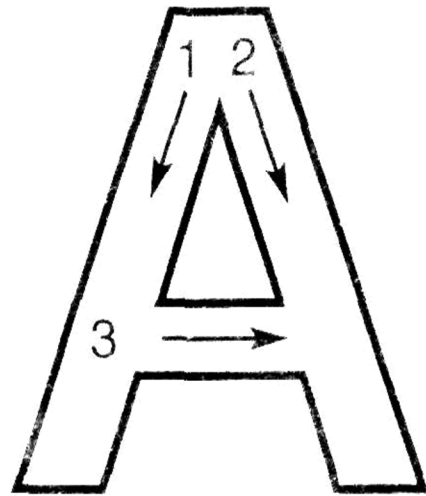

**Задание.** Рассмотрите картинку. В словах АВТОМОБИЛЬ, АВТОБУС, где находится звук А? В начале, в конце или в середине? Выделите букву А красным цветом.

# **А** АВТОМОБИЛЬ АВТОБУС



*Пассажиры обязаны  
производить  
посадку и высадку  
только после полной  
остановки  
транспортного  
средства.*

*Не выходи на дорогу  
перед идущим  
транспортом!*





#### 4. Связная речь.

Задание. Рассмотрите картинки, найдите ошибки. Составьте рассказ из 5-6 предложений

## Найди ошибки.



## Тема 12. Правила безопасного поведения во время езды на велосипеде. Защитная экипировка. Знаки дорожного движения для велосипедиста. Обслуживание и уход за велосипедом.

### 1.Формирование словаря. Развивающая речевая среда.

**Задание.** Рассмотрите картинку. Назовите и запомните названия всех элементов экипировки велосипедиста.

## Безопасность и защита



### Экипировка

Одежда должна быть удобной. Лучше спортивная облегающая одежда и кроссовки с рифленой подошвой. Шлем, перчатки, налокотники, наколенники - спасут тебя от ушибов при падении.

### В темное время суток

на одежду - фликеры или одеть поверх световозвращающий жилет.

**Велосипеды должны быть оборудованы звуковым сигналом и светоотражателями.**

На руле желательно установить фару, а под сиденье или на багажник – красный фонарик-маячок. К колёсам необходимо прикрепить катафоты: впереди - белого цвета, по сторонам - оранжевого, сзади - красного. Для движения **в темное время суток** и в условиях недостаточной видимости обязательно прикрепить на одежду – фликеры или одеть световозвращающий жилет.

## 2. Звуковая культура речи.

**Задание.** Рассмотрите картинки. Прочитайте и запомните правило. В слове «ЗАПРЕЩЕНО» выполните звукобуквенный анализ слова. **ЗАПРЕЩЕНО**

**-Как должен поступить велосипедист, если увидел знак «Движение на велосипедах запрещено?»**



**(Сойти с велосипеда и вести его руками.)**

### Дорожные знаки для велосипедистов

				
Велосипедная дорожка или полоса для велосипедистов (4.4.1)	Конец велосипедной дорожки или полосы для велосипедистов (4.4.2)	Пешеходная и велосипедная дорожка с совмещенным движением (4.5.2)	Конец пешеходной и велосипедной дорожки с совмещенным движением (4.5.3)	Пешеходная и велосипедная дорожка с разделением движения (4.5.4)
				
Конец пешеходной и велосипедной дорожки с разделением движения (4.5.6)	Дорога с полосой для велосипедистов (5.11.2)	Выезд на дорогу с полосой для велосипедистов (5.13.3)	Конец дороги с полосой для велосипедистов (5.12.2)	

### Дорожные знаки велосипедистов.

	
<b>ВЕЛОДОРОЖКА</b>	<b>ДВИЖЕНИЕ НА ВЕЛОСИПЕДЕ ЗАПРЕЩЕНО</b>

### Какой знак не разрешает движение велосипедисту?

		
<b>1</b>	<b>2</b>	<b>3</b>

**Задание.** Рассмотрите картинку и запомните правило.

## Езда на велосипедах по улицам и дорогам разрешается детям не моложе 14 лет



### Игра «Один-много»

Автомобиль-автомобили  
Светофор-  
Тротуар-  
Дорога-  
Велосипед-  
Велосипедист-  
Пассажир-

### Назови ласково:

Автомобиль-автомобильчик  
Светофор-....  
Тротуар-....  
Дорога-.....  
Велосипед-....

Водитель-

**3. Грамматический строй речи. Подготовка к обучению грамоте.**

**Задание.** Рассмотрите картинку. В слове «велосипедист», какой первый звук ты слышишь? “ Этот звук мягкий или твердый? И почему?



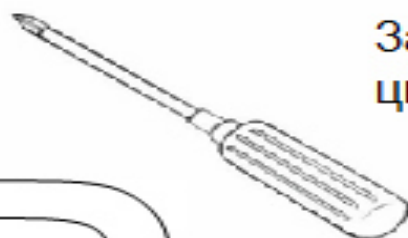

Закрась одну букву синим цветом, другую – зеленым.

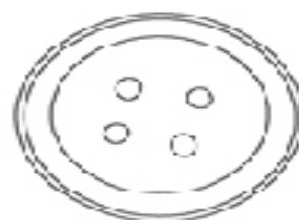

Обведи картинки зеленым карандашом, где есть мягкий звук Вь, синим карандашом, где слышится твердый звук В.

#### 4.Связная речь.

Задание. Рассмотри картинки. Ответь на заданные вопросы полным предложением.

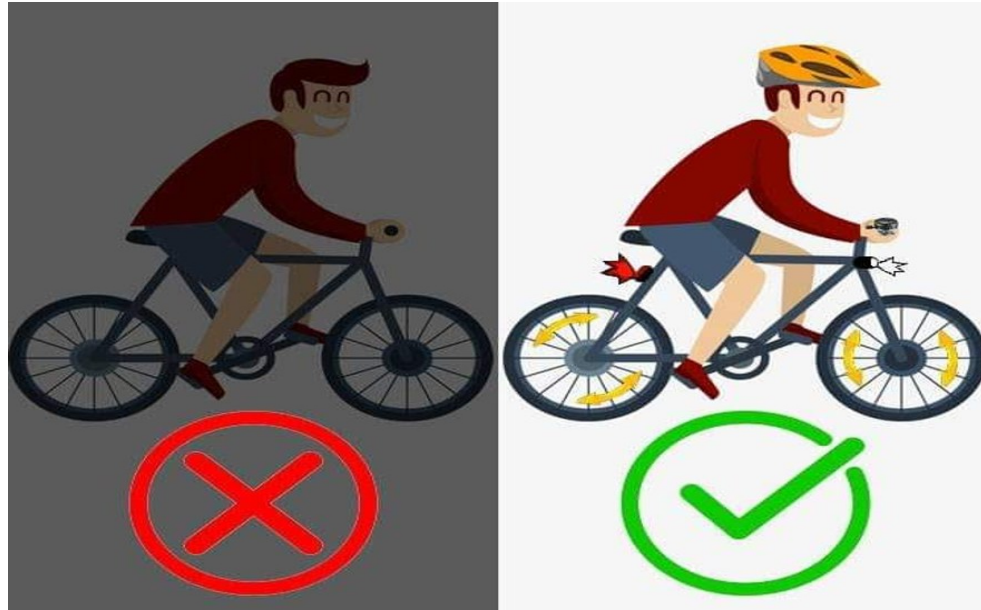

#### Запрещается:



#### Закрепление материала:

- Чем привлекателен велосипедный туризм и какие особенности необходимо учитывать при подготовке к нему?
- Какие возрастные ограничения существуют для юных велотуристов?
- На что следует обратить внимание при подготовке велосипеда к походу?
- Перечислите основные меры безопасности, которые необходимо соблюдать на маршруте в велопоходе?

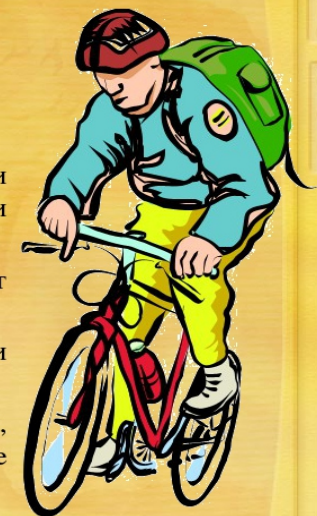

1. Какой из знаков относится к велосипедистам 1, 2, 3, 4, 5, 6, 7, 8



2. Кто нарушает правила дорожного движения: №1, №2, 3, №4, все нарушают, все едут правильно



3. Определи сигналы велосипедиста: поворот направо, поворот налево, остановка



4. Кто из велосипедистов нарушает правила: 1, 2



6. Разрешено ли велосипедисту ехать под данный знак: разрешено, запрещено



5. Найди запрещающие знаки для велосипедиста: 1, 2, 3, 4, 5



--	--	--	--	--	--



**Тема 13. Погодные условия и их влияние на безопасность дорожного движения.**

**1. Развивающая речевая среда.**

Какое время года изображено на картинке? Опиши.



**2. Формирование словаря.**

Найди знак «Скользкая дорога», обведи кружком.

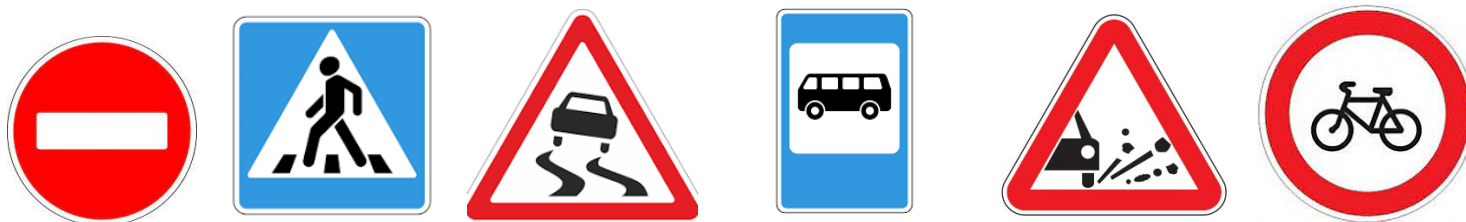

## Тема 14. Закрепление порядка действий на дорогах при скрытых опасностях, дорожных ловушках, на дворовых территориях.

### 1. Формирование словаря. Развивающая речевая среда.

**Задание.** Что изображено на рисунке. Какая опасность угрожает пешеходу? Какие предупредительные меры нужно предпринять?



### 2. Звуковая культура речи

**Задание.** Рассмотрите картинки. Назови все предметы, в которых звук А, стоит в начале слова

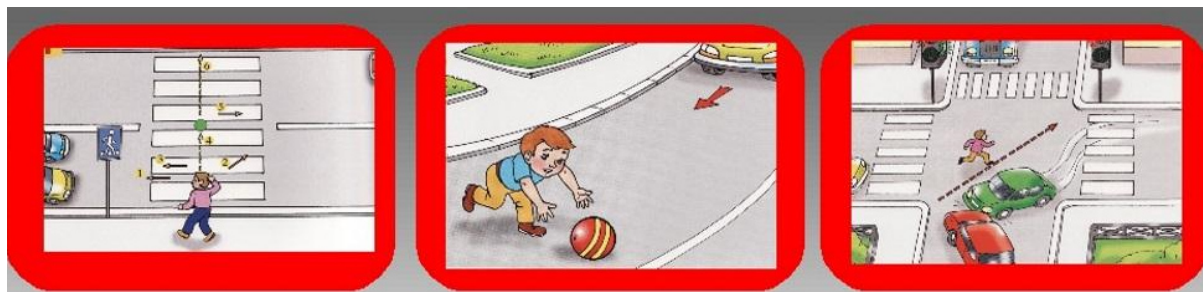

### 3. Грамматический строй речи.

Задание. Рассмотрите картинку. Придумайте предложение и составьте его схему. Схему зарисуйте.



Схема: \_\_\_\_\_

### 4. Грамматический строй речи. Подготовка к обучению грамоте.

Задание. Рассмотрите букву О. На что она похожа? Выполните задания.

Раскрась красным цветом  
обе буквы и запомни.  
О — это гласный звук.

Заштрихуй.

Найди и раскрась  
букву О.

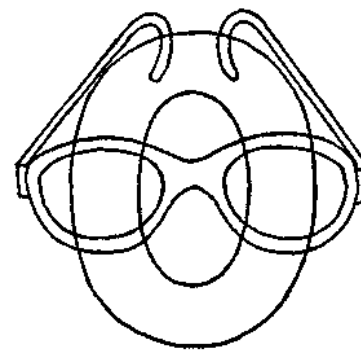
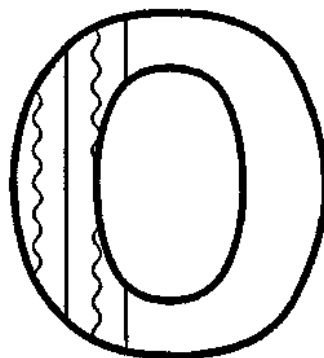
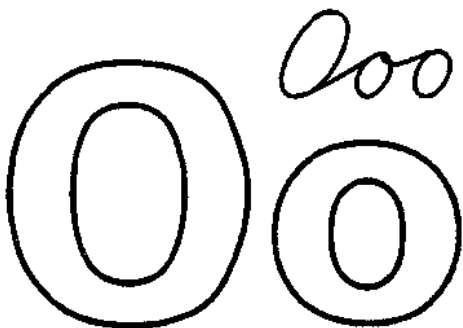

**15.Тема: « Роль регулировщика в регулировании движения транспортных средств и пешеходов по дорогам»**

**1. Формирование словаря. Развивающая речевая среда.**

**Задание.** Что изображено на рисунке? Когда требуется помощь регулировщика? Что означают сигналы регулировщика?



**Задание.** Соедини линиями регулировщика с предметами, которые ему подходят

